

コントロール ボックス アッセンブリ
 FIG.5 CONTROL BOX ASSY

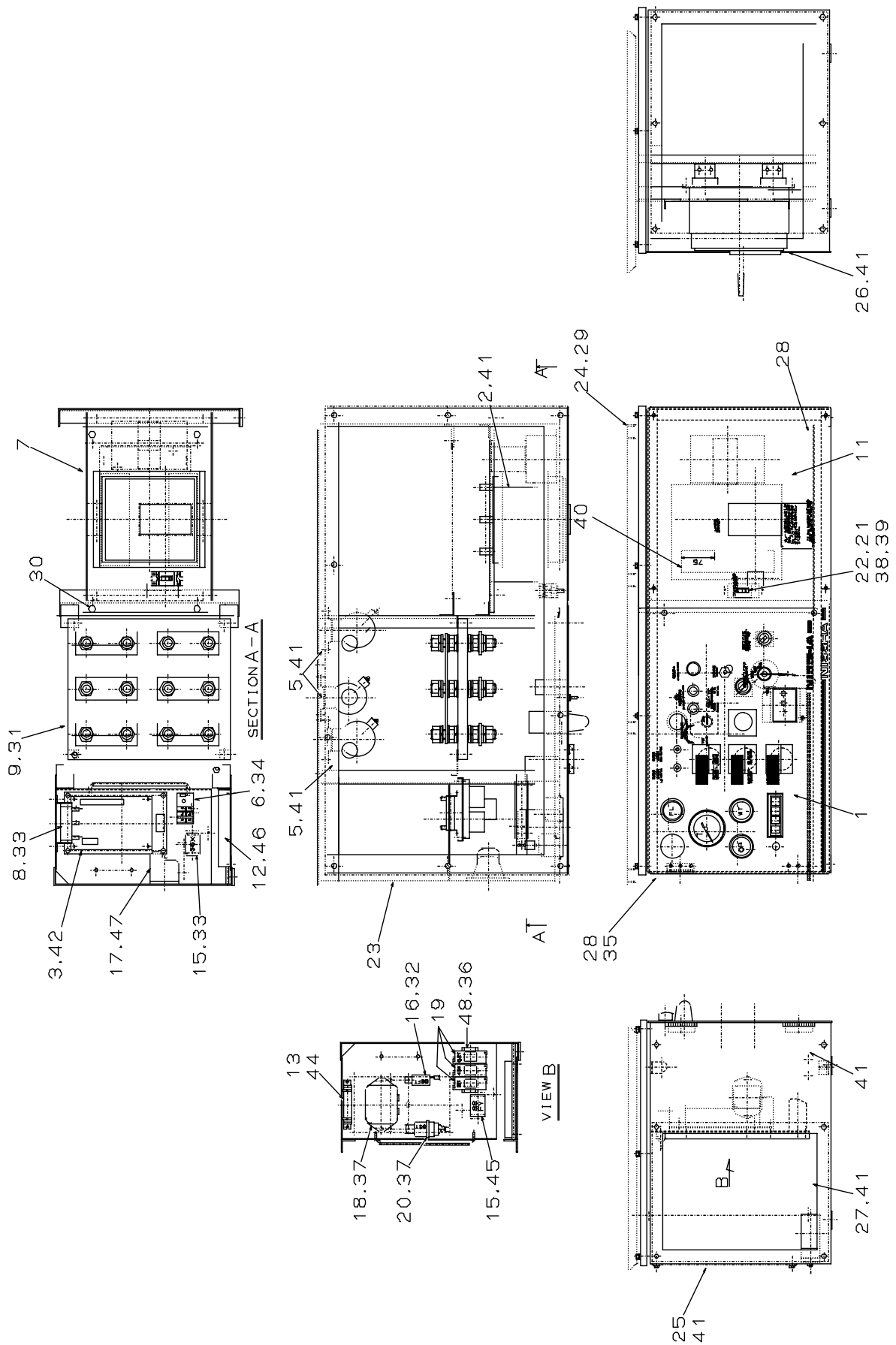

FIG.5 コントロール ボックス アッセンブリ
CONTROL BOX ASSY

照号 KEY NO.	部品番号 PART NO.	部品名称 PART NAME	所要数 Q'TY	適用号機 SERIAL NO.	記事 REMARKS
	P303 233050	コントロール ボックス アッセンブリ CONTROL BOX ASSY	1SET		
1	P303 C03250	コントロール パネル アッセンブリ CONTROL PANEL ASSY	1		Refer to FIG.6
2	P01X 870390	ブレーカ BREAKER	1		
3	P133 816600	AVR アッセンブリ AVR ASSY	1		
4					
5	S0304 00540	C. T CURRENT TRANSFORMER	3		
6	P033 849070	サーマル リレー THERMAL RELAY	1		
7	P303 587130	マウンテイング, プレート MOUNTING, PLATE	1		
8	P143 549640	レジスタ REGISTER	1		
9	P303 870690	ターミナル ボード アッセンブリ TERMINAL BOARD ASSY	1		Refer to FIG.7
10					
11	P303 587100	コントロール パネル (R) CONTROL PANEL(R)	1		
12	P12X 509530	ターミナル ボード TERMINAL BOARD	1		
13	P01X 567040	レジスタ REGISTER	1		
14					
15	P02X 563330	リレー RELAY	2		
16	P02X 572070	タイマー TIMER	1		
17	P153 868680	セフテイーリレー SAFETY RELAY	1		
18	P041 857690	エマージェンシリレー EMERGENCY RELAY	1		日野 エンジン28420-1151
19	P18X 804790	パイパワーリレー RELAY	3		
20	P043 861030	リレー RELAY	1		日野 エンジン85920-1750
21	P026 570200	アースリンケージ ブレーカ EARTH LEAKAGE BREAKER	1		
22	P026 570210	ブラケット BRACKET	1		
23	P303 233060	コントロール ボックス CONTROL BOX	1		
24	P303 587170	カバー, トップ COVER, TOP	1		
25	P303 563800	カバー, リア COVER, REAR	1		
26	P303 587120	カバー, サイド(R) COVER, SIDE(R)	1		
27	P303 587140	カバー, サイド(L) COVER, SIDE(L)	1		
28	P35X 233320	トラス小ネジ TRUSS SCREW	10		
29	S9088 06040	ボルト, ワッシャ アッセンブリ BOLT, washer ASSY	10		
30	S9088 08020	ボルト, ワッシャ アッセンブリ BOLT, washer ASSY	4		
31	S9088 08040	ボルト, ワッシャ アッセンブリ BOLT, washer ASSY	4		

FIG.5 コントロール ボックス アッセンブリ
CONTROL BOX ASSY

照号 KEY NO.	部品番号 PART NO.	部品名称 PART NAME	所要数 Q'TY	適用号機 SERIAL NO.	記事 REMARKS
32	S9016 06012	スクリーン, ワッシャー アッセンブリ SCREW, washer ASSY	1		
33	S9016 04010	スクリーン, ワッシャー アッセンブリ SCREW, washer ASSY	8		
34	S9016 04016	スクリーン, ワッシャー アッセンブリ SCREW, washer ASSY	2		
35	P05X 570340	ハイブリッド ナット HYBRID NUT	6		
36	S9016 04025	スクリーン, ワッシャー アッセンブリ SCREW, washer ASSY	2		
37	S9016 06012	スクリーン, ワッシャー アッセンブリ SCREW, washer ASSY	4		
38	P38X 233050	スクリーン, トラス TRUSS, SCREW	2		
39	P04X 570340	ハイブリッド ナット HYBRID NUT	2		
40	t5×50×210	パッキン PACKING	1		
41	S9088 06016	ボルト, ワッシャー アッセンブリ BOLT, washer ASSY	28		
42	S9088 06025	ボルト, ワッシャー アッセンブリ BOLT, washer ASSY	8		
43					
44	S9016 03008	スクリーン, ワッシャー アッセンブリ SCREW, washer ASSY	2		
45	S9016 04010	スクリーン, ワッシャー アッセンブリ SCREW, washer ASSY	4		
46	S9016 04012	スクリーン, ワッシャー アッセンブリ SCREW, washer ASSY	2		
47	S9016 06025	スクリーン, ワッシャー アッセンブリ SCREW, washer ASSY	2		
48	P02X 584520	レール RAIL	1		

コントロール パネル アッセンブリ
 FIG.6 CONTROL PANEL ASSY

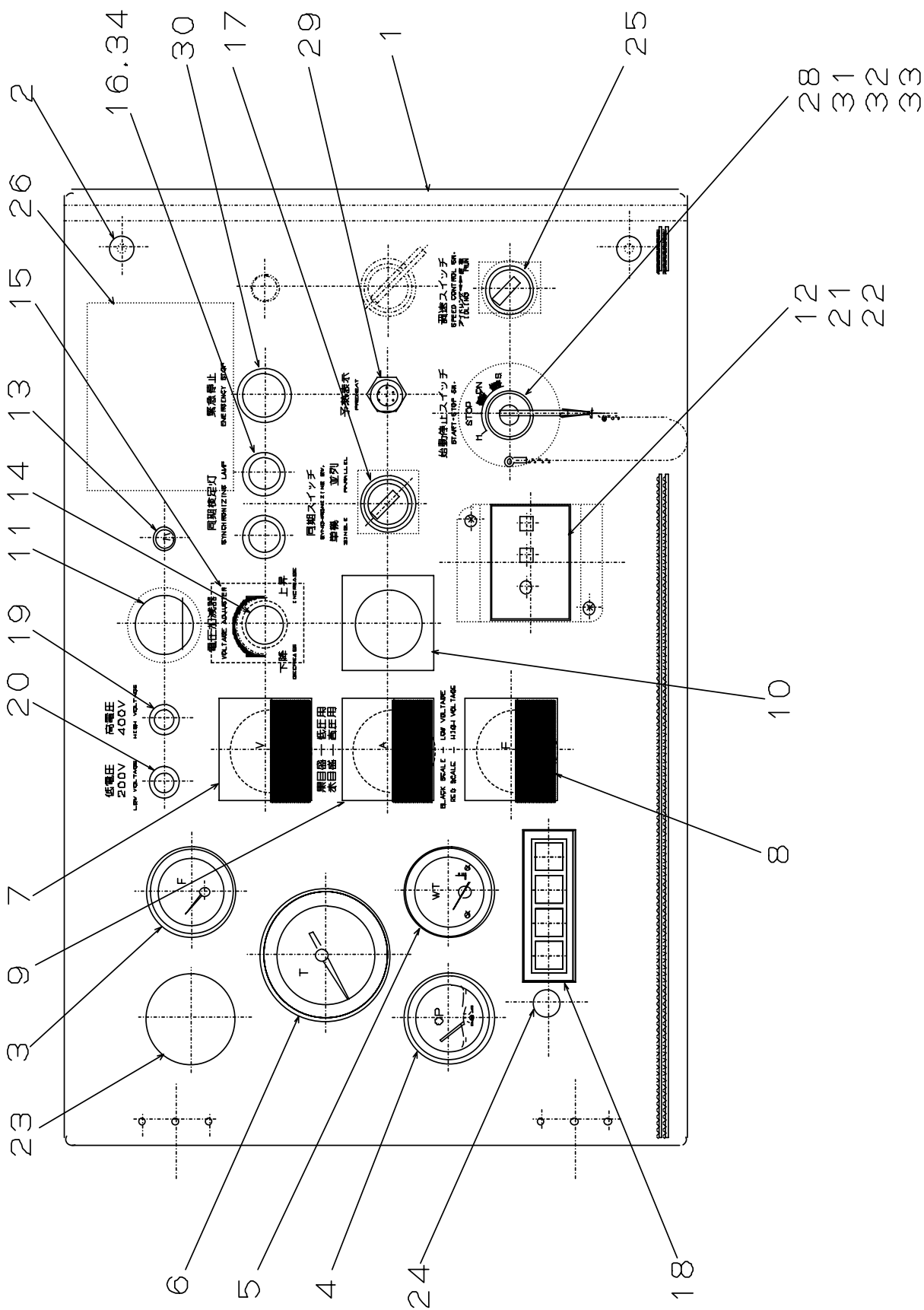

FIG.6 コントロール パネル アッセンブリ
CONTROL PANEL ASSY

照号 KEY NO.	部品番号 PART NO.	部品名称 PART NAME	所要数 Q'TY	適用号機 SERIAL NO.	記事 REMARKS
	P303 C03250	コントロール パネル アッセンブリ CONTROL PANEL ASSY	1SET		
1	P303 870330	コントロール パネル CONTROL PANEL	1		
2	P023 569820	ボルト, アッセン BOLT, ASSY	2		
3	P03X 467820	フューエル ゲージ FUEL GAUGE	1		
4	P043 865930	オイル プレッシュャ ゲージ OIL PRESSURE GAUGE	1		日野Eng83510-1630
5	P336 865920	ウォータ テンプ ゲージ WATER TEMPERATURE GAUGE	1		日野Eng83410-1690
6	P036 861940	タコメータ TACHOMETER	1		日野Eng83270-5120
7	P253 526500	ボルト メータ VOLT METER	1		
8	P153 509230	フリケンシ メータ FREQUENCY METER	1		
9	P08X 437640	アン メータ AMMETER	1		
10	P233 406600	アンメータ セレクト スイッチ AMMETER SELECT SWITCH	1		
11	S1055 00024	ライト, パネル LIGHT, panel	1		
12	P013 841460	リレー, アース リケージ RELAY, earth leakage	1		
13	S1050 01010	スイッチ, トグル SWITCH, toggle	1		
14	P00X 557880	ボルテージ, アジャスタ VOLTAGE AJUSTOR	1		
15	P193 522550	インシュレータ INSULATOR	1		
16	P303 870350	ランプ, パイロット LAMP, pilot	2		
17	P443 527360	スイッチ, セレクト SWITCH, select	1		
18	P043 865260	モニタ MONITOR	1		
19	P01X 561020	ライト, インジケータ LIGHT, indicator	1		赤
20	P03X 561020	ライト, インジケータ LIGHT, indicator	1		緑
21	P21X C03250	スクリュー, トラス TRUSS, SCREW	2		
22	P04X 570340	ハイブリッド ナット HYBRID NUT	2		
23	P22X 873590	グロメット GROMMET	1		
24	P16X 527330	グロメット GROMMET	1		
25	P156 586170	セレクトスイッチ SELECT SWITCH	1		
26	P126 562330	ネームプレート NAME PLATE	1		(電圧切替ツナギ)
27					
28	P756 816260	スイッチ, スタータ SWITCH, starter	1		日野Eng84510-1851
29	C406 405800	ヒータシグナル HEATER SIGNAL	1		日野Eng28550-1060
30	P01X 435320	スイッチ, ストップ SWITCH, stop	1		
31	P023 562970	ボール チェーン BALL CHAIN	1		

FIG.6 コントロール パネル アッセンブリ
CONTROL PANEL ASSY

照号 KEY NO.	部品番号 PART NO.	部品名称 PART NAME	所要数 Q'TY	適用号機 SERIAL NO.	記事 REMARKS
32	P023 562980	スナップ SNAP	1		
33	P33X C03250	ブラインドリベット BLIND RIVET	1		ロブスタNAS 4-3
34	P34X C03250	レジスタ REGISTER	2		

ターミナル ボード アッセンブリ
 FIG.7 TERMINAL BOARD ASSY

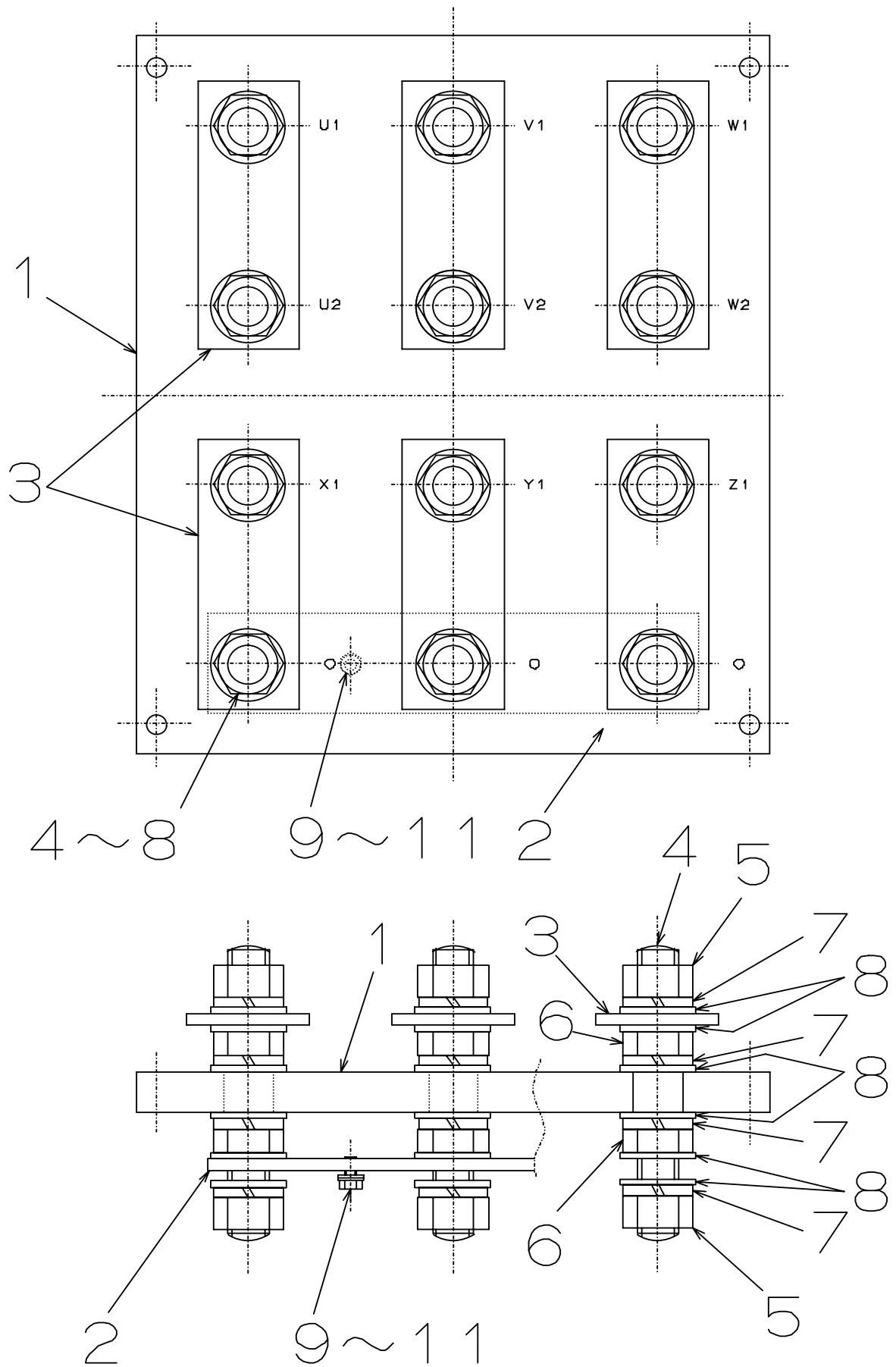

ターミナル ボード アッセンブリ
FIG.7 TERMINAL BOARD ASSY

照号 KEY NO.	部品番号 PART NO.	部品名称 PART NAME	所要数 Q'TY	適用号機 SERIAL NO.	記事 REMARKS
	P303 870690	ターミナル ボード アッセンブリ TERMINAL BOARD ASSY	1SET		
1	P303 83068	ターミナル ボード TERMINAL BOARD	1		
2	P403 563630	ジョイントイング プレート JOINTING PLATE	1		
3	P403 563640	ジョイントイング プレート JOINTING PLATE	6		
4	P917 500400	ターミナル ボルト TERMINAL BOLT	12		
5	S9163 20000	ナット, BSBM NUT, BSBM	24		
6	S9164 20000	ナット, ロック, BSBM NUT, LOCK, BSBM	24		
7	S9265 20000	ワッシャ, スプリング WASHER, spring	48		
8	S9262 02000	ワッシャ, フィニッシュ, BSP WASHER, finished, BSP	72		
9	S9066 06012	ボルト, スロットッド, 4T BOLT, SLOTTED, 4T	1		
10	S9261 00600	ワッシャ, フィニッシュ WASHER, finished	1		
11	S9265 06000	ワッシャ, スプリング WASHER, spring	1		

FIG.8 ボンネット アッセンブリ
BONNET ASSY

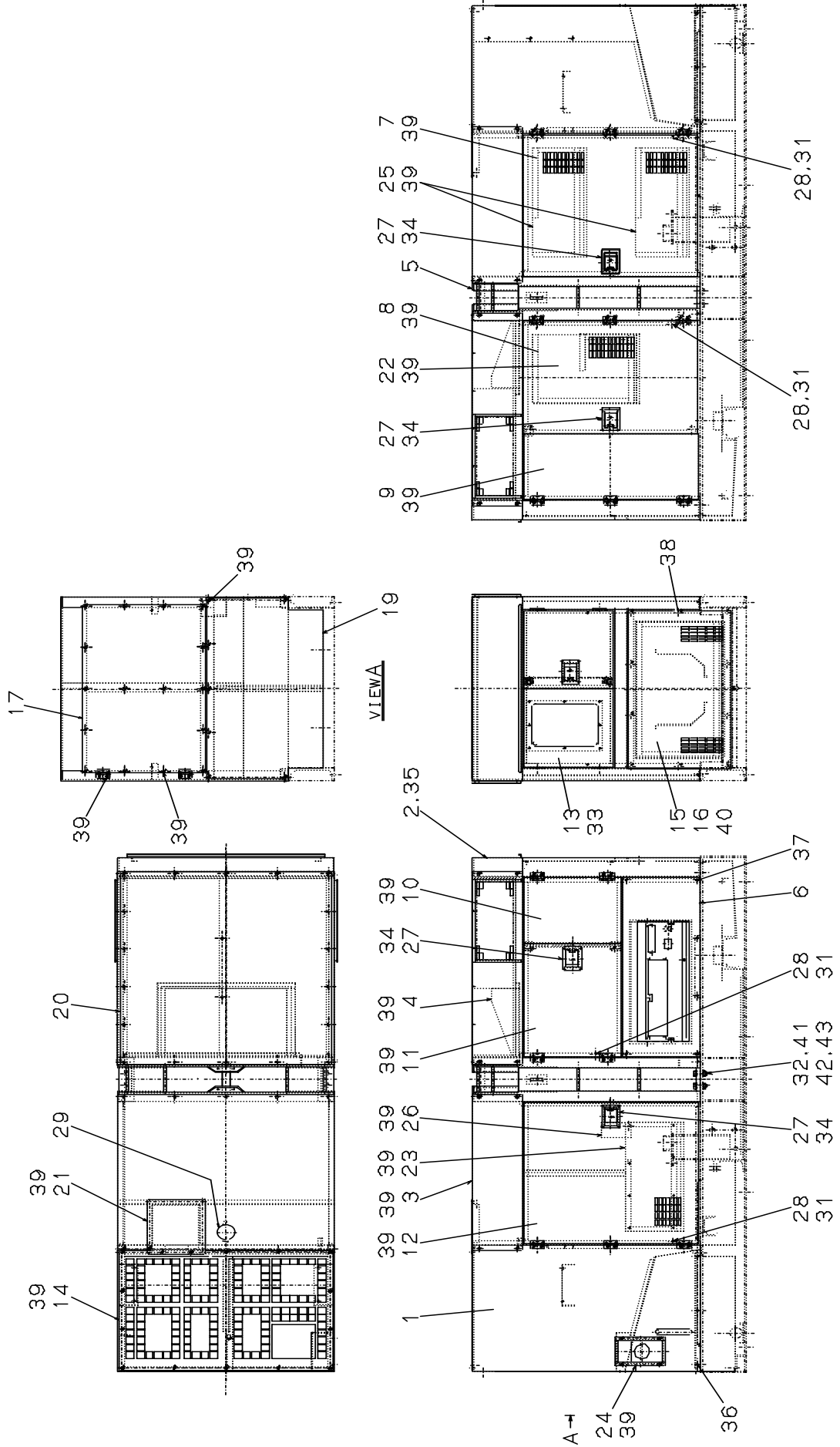

FIG.8 ボンネット アッセンブリ
BONNET ASSY

照号 KEY NO.	部品番号 PART NO.	部品名称 PART NAME	所要数 Q'TY	適用号機 SERIAL NO.	記事 REMARKS
	P304 233300	ボンネット アッセンブリ BONNET ASSY	1SET		
1	P304 233290	ラジエータ マスク RADIATOR MASK	1		
2	P304 C03720	パネル マスク PANEL MASK	1		
3	P304 C03840	ルーフ ROOF	1		
4	P304 233270	ルーフ,ダクト ROOF, DUCT	1		
5	P304 233260	フレーム FRAME	1		
6	P304 871360	サイドカバー アッセンブリ SIDE COVER ASSY	1		
7	P304 C05310	サイド ドア SIDE DOOR	1		
8	P304 C05270	サイド ドア SIDE DOOR	1		
9	P304 871320	サイド ドア SIDE DOOR	1		
10	P304 871330	サイド ドア SIDE DOOR	1		
11	P304 871340	サイド ドア SIDE DOOR	1		
12	P304 C03870	サイド ドア SIDE DOOR	1		
13	P304 C03740	パネルドア アッセンブリ PANEL DOOR ASSY	1		
14	P304 871290	ガードネット GUARD NET	1		
15	P304 589210	ベント カバー VENT COVER	1		
16	P304 C05630	パネルマスク カバー PANELMASK COVER	1		
17	P304 871260	インスペクション ドア INSPECTION DOOR	1		
18					
19	P304 871280	インスペクション カバー INSPECTION COVER	1		
20	P304 871240	トップ カバー TOP COVER	1		
21	P304 587870	カバー ルーフ COVER ROOF	1		
22	P304 874090	カバー,ダクト COVER, DUCT	1		
23	P304 587880	カバー,ダクト COVER, DUCT	1		
24	P154 828390	フューエル カバー FUEL COVER	1		
25	P304 874130	カバー,ダクト4 COVER, DUCT4	2		
26	P304 874150	デフューザ2 DIFFUSER2	1		
27	P024 865120	カバー ロック(密閉式),キー COVER LOCK&KEY	4		
28	P024 563170	フット オブ ラバー FOOT OF RUBBER	6		
29	P024 847060	キャップ CAP	1		
30					
31	P024 564910	スクリュー,ワッシャ アッセンブリ SCREW, washer ASSY	4		

FIG.8 ボンネット アッセンブリ
BONNET ASSY

照号 KEY NO.	部品番号 PART NO.	部品名称 PART NAME	所要数 Q'TY	適用号機 SERIAL NO.	記事 REMARKS
32	P75X 556620	ボルト, 10・9 BOLT, 10・9	4		
33	P01X 585050	ボルト BOLT	8		
34	P08X 570430	ハイブリッド ナット HYBRID NUT	16		
35	S9088 10040	ボルト, ワッシャ アッセンブリ BOLT, washer ASSY	4		
36	S9092 10035	ボルト, ワッシャ アッセンブリ BOLT, washer ASSY	6		
37	S9092 08060	ボルト, ワッシャ アッセンブリ BOLT, washer ASSY	6		
38	S9092 08060	ボルト, ワッシャ アッセンブリ BOLT, washer ASSY	10		
39	S9092 08020	ボルト, ワッシャ アッセンブリ BOLT, washer ASSY	139		
40	S9088 06016	ボルト, ワッシャ アッセンブリ BOLT, washer ASSY	12		
41	P07X 556640	ナット, 7T NUT, 7T	4		
42	S9260 02400	ワッシャ WASHER	4		
43	S9265 24000	ワッシャ, スプリング WASHER, spring	4		

ターミナル ボックス アッセンブリ
 FIG.9 TERMINAL BOX ASSY

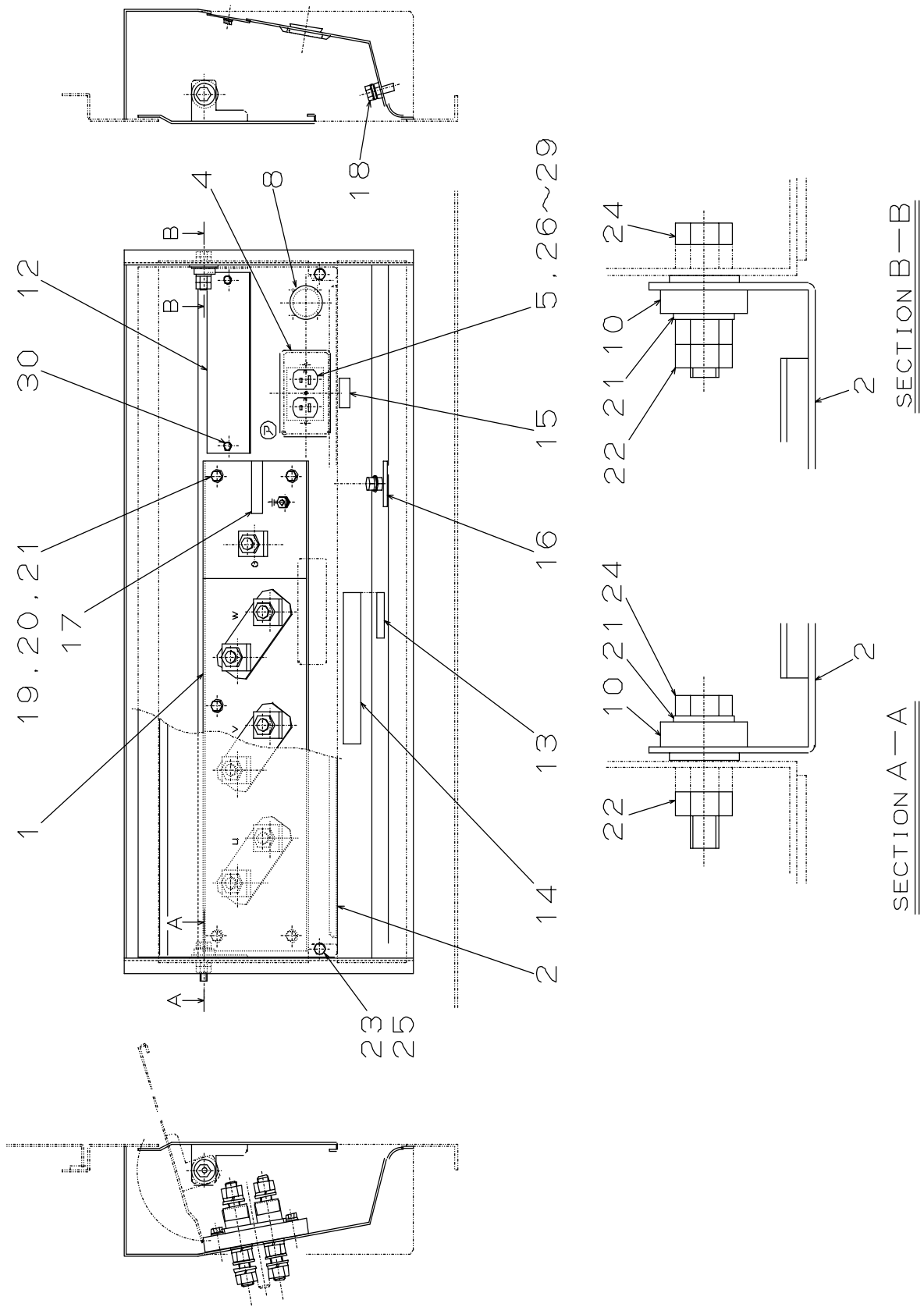

ターミナル ボックス アッセンブリ
FIG.9 TERMINAL BOX ASSY

照号 KEY NO.	部品番号 PART NO.	部品名称 PART NAME	所要数 Q'TY	適用号機 SERIAL NO.	記事 REMARKS
	P306 C03310	ターミナル ボックス アッセンブリ TERMINAL BOX ASSY	1SET		
1	P306 870410	ターミナル ボード アッセン TERMINAL BOARD ASSY	1		Refer to FIG.10
2	P406 869930	ターミナル カバー TERMINAL COVER	1		
3					
4	P126 565550	リセプタクル プレート RECEPTACLE PLATE	1		
5	S1058 01015	リセプタクル RECEPTACLE	1		
6					
7					
8	P38X 527330	グロメット GROMMET	1		
9					
10	P026 562990	ブッシュ BUSHING	2		
11					
12	P306 587240	プレート PLATE	1		
13	P026 563520	ネーム プレート NAME PLATE	1		(接地注意)
14	P306 586520	ネーム プレート NAME PLATE	1		(出力電圧表示)
15	P026 563510	ネーム プレート NAME PLATE	1		(リセプタクル)
16	P146 555370	ネーム プレート NAME PLATE	1		(発電機外箱接地端子)
17	P146 555360	ネーム プレート NAME PLATE	1		(機能接地専用端子)
18	S9088 10025	ボルト, ワッシャ アッセンブリ BOLT, washer ASSY	1		
19	S9060 10040	ボルト, 4T BOLT, 4T	5		
20	S9265 10000	ワッシャ, スプリング WASHER, spring	5		
21	S9261 01000	ワッシャ, フィニッシュ WASHER, finished	7		
22	S9160 10000	ナット, 4 NUT, 4	3		
23	S9089 08020	ボルト, ワッシャ アッセンブリ BOLT, washer ASSY	2		
24	S9060 10045	ボルト, 4T BOLT, 4T	2		
25	P02X 567010	パッキン PACKING	2		
26	S9022 04010	スクリュー, フラット, ステン SCREW, FLAT, SUS	2		
27	S9160 04000	ナット, 4 NUT, 4	2		
28	S9261 00400	ワッシャ, フィニッシュ WASHER, finished	2		
29	S9265 04000	ワッシャ, スプリング WASHER, spring	2		
30	S9089 08025	ボルト, ワッシャ アッセンブリ BOLT, washer ASSY	2		

ターミナル ボード アッセンブリ
FIG.10 TERMINAL BOARD ASSY

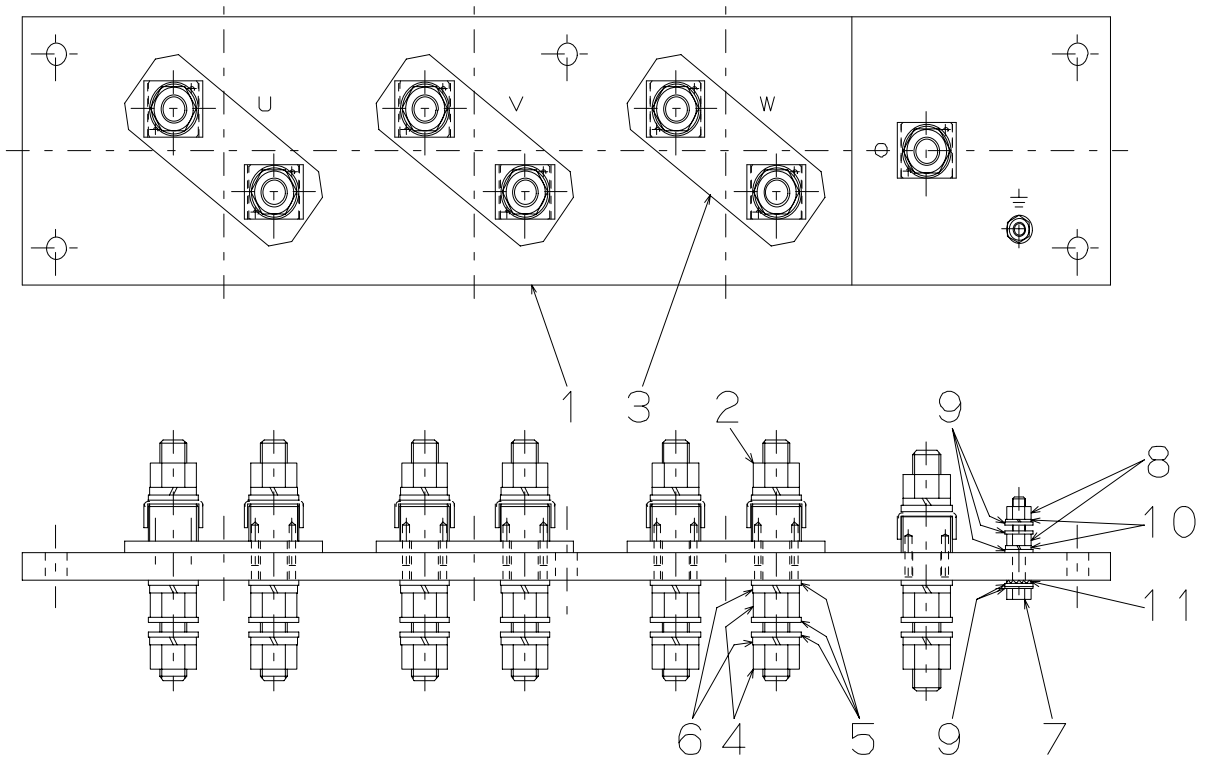

照号 KEY NO.	部品番号 PART NO.	部品名称 PART NAME	所要数 Q'TY	適用号機 SERIAL NO.	記事 REMARKS
	P306 870410	ターミナル ボード アッセンブリ TERMINAL BOARD ASSY	1SET		
1	P406 869920	ターミナル ボード TERMINAL BOARD	1		
2	P126 575810	ターミナル ボルト アッセンブリ TERMINAL BOLT ASSY	7		
3	P306 578750	ジョイントイング プレート JOINTING PLATE	3		
4	S9163 16000	ナット, BSBM NUT, BSBM	14		
5	S9262 01600	ワッシャー, フィニッシュ, BSP WASHER, finished, BSP	21		
6	S9265 16000	ワッシャー, スプリング WASHER, spring	14		
7	S9087 08050	ボルト, A. T, BSBM BOLT, A. T, BSBM	1		
8	S9163 08000	ナット, BSBM NUT, BSBM	2		
9	S9262 00800	ワッシャー, フィニッシュ, BSP WASHER, finished, BSP	5		
10	S9265 08000	ワッシャー, スプリング WASHER, spring	2		
11	S9270 08000	ワッシャー, ロック WASHER, lock	1		

スピード コントロール アセンブリ
 FIG.11 SPEED CONTROL ASSY

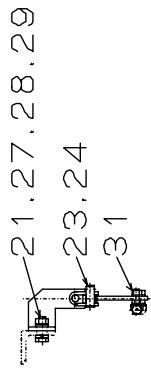
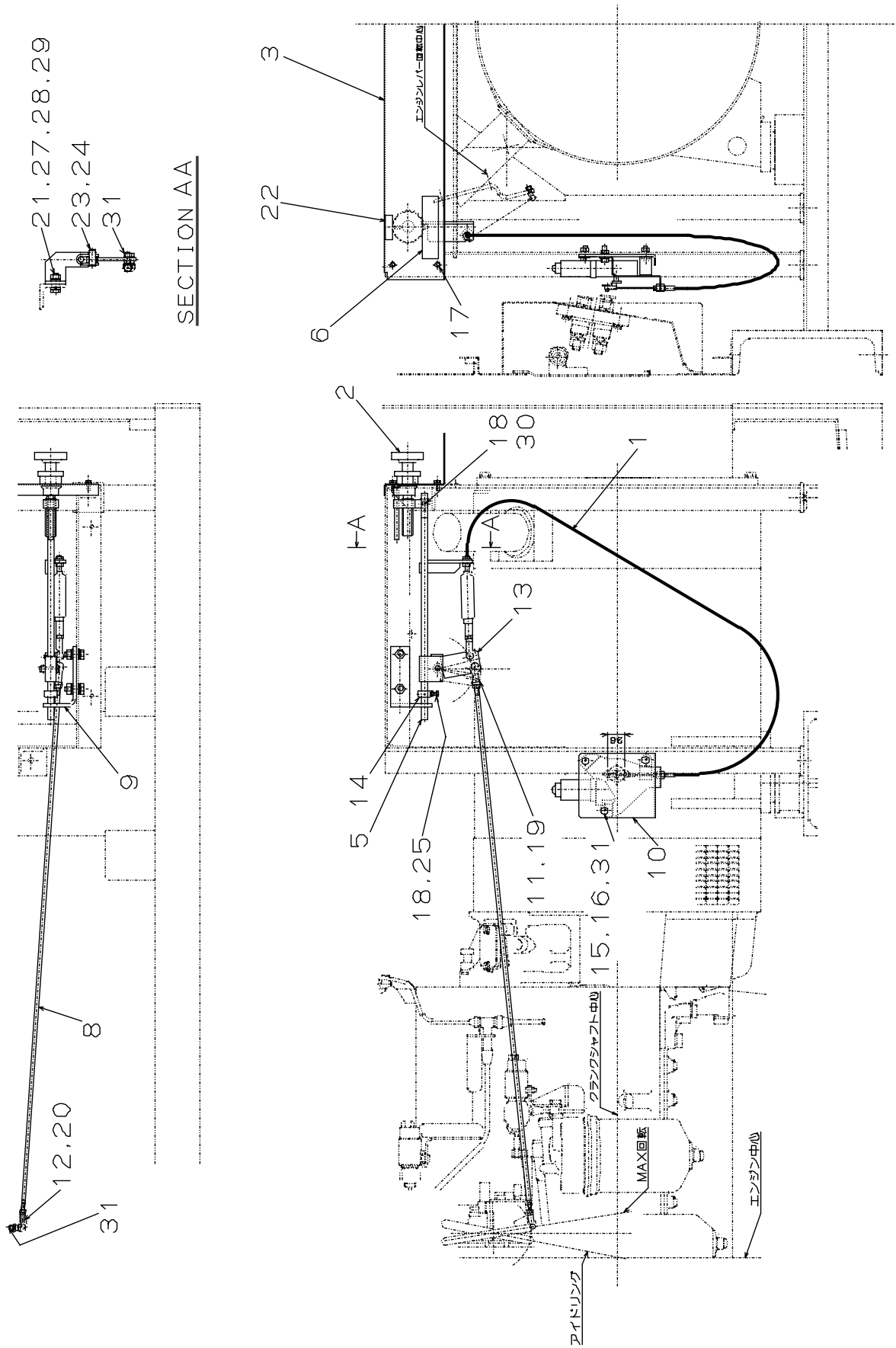

SECTION AA

FIG.11 スピード コントロール アッセンブリ
SPEED CONTROL ASSY

照号 KEY NO.	部品番号 PART NO.	部品名称 PART NAME	所要数 Q'TY	適用号機 SERIAL NO.	記事 REMARKS
	P301 C03440	スピード コントロール アッセンブリ SPEED CONTROL ASSY	1SET		
1	P156 C02100	ガバナー モーター GOVERNOR MOTOR	1		
2	P116 519230	コントロールボタン CONTROL BUTTON	1		
3	P301 870700	インスツルメントパネル INSTRUMENT PANEL	1		
4					
5	P151 870070	ガイドロッド GUIDE ROD	1		
6	P156 587550	ネーム プレート NAME PLATE	1		(調速注意)
7					
8	P301 587430	ロッド ROD	1		
9	P301 587490	ロッドガイド ROD GUIDE	1		
10	P301 587440	ブラケット BRACKET	1		
11	P02X 833790	ロッドエンド(右ネジ) ROD END(R)	1		
12	P02X 833780	ロッドエンド(左ネジ) ROD END(L)	1		
13	P151 870090	レバー LEVER	1		
14	P151 586940	ストッパー STOPPER	1		
15	S9261 00800	ワッシャ, フィニッシュ WASHER, finished	3		
16	S9060 08020	ボルト, 4T BOLT, 4T	3		
17	S9090 06016	ボルト, ワッシャ アッセンブリ BOLT, washer ASSY	4		
18	S9160 06000	ナット, 4 NUT, 4	3		
19	S9160 08000	ナット, 4 NUT, 4	4		
20	S9165 08000	ナット, L, 4 NUT, L, 4	1		
21	S9160 10000	ナット, 4 NUT, 4	1		
22	S0173 27050	ネーム プレート NAME PLATE	1		(調速)
23	P151 587010	ピン, ヘッド PIN, HEAD	1		
24	S9304 04020	ピン, スプリング PIN, SPRING	1		
25	S9060 06020	ボルト, 4T BOLT, 4T	1		
26					
27	S9265 10000	ワッシャ, スプリング WASHER, spring	2		
28	S9088 10030	ボルト, ワッシャ アッセンブリ BOLT, washer ASSY	2		
29	S9261 01000	ワッシャ, フィニッシュ WASHER, finished	2		
30	S9060 06030	ボルト, 4T BOLT, 4T	1		
31	P08X 570430	ハイブリッド ナット HYBRID NUT	5		